

Säkerhetsboken

Inbrotts- och utrymnings säkerhet för Ditt hem



ASSA

An ASSA ABLOY Group company

ASSA ABLOY



I gamla tider satte husbonden kvasten framför dörren för att visa att ingen var hemma. Kvasten var förstås inget lås, men det behövdes inte heller.

Inbrotten var sällsynta i samhällen där alla kände alla och eventuella tjuvar färdades långsamt med häst och vagn.



Idag kan närmsta granne vara obekant och tjuvarna har tillgång till moderna verktyg, mobiltelefoner och bil.

Många inbrottsräder är numera ytterst välplanerade och utförs av flera personer i samarbete. Osäkerheten ökar och tryggheten sjunker.

Många tror att de flesta inbrott görs nattetid och under de stora semesterperioderna. Faktum är, att flertalet inbrott görs under dagen, när folk är på jobbet och i skolan.



Tänk som tjuven!

Försök att se på din bostad med tjuvens ögon! Var kan han (det är oftast en man!) snabbt ta sig in och ut med stöldgodset? Han är möjligen i desperat behov av värdeföremål och pengar, men vill absolut inte bli upptäckt och avslöjad.

Därför letar han efter husets svaga punkter, de "hål" som gör det möjligt att tyst och snabbt ta sig in och ut.

Det tar mellan 15 och 20 sekunder att bryta sig in i en bostad med vanligt lås. Har huset svaga punkter, vet du var tjuven slår till.

Det talas mycket om organiserad brottslighet, men fyra av fem inbrott är faktiskt spontana. Det är alltså tillfället som gör tjuven. Han ser "hålen" och kan inte motstå frestelsen.

Kan du skydda dig mot inbrott?

Inte helt, men du kan göra det så svårt för tjuven, att han avstår på grund av att risken att misslyckas och åka fast är för stor.

Kontrollera säkerheten i din bostad med följande utgångspunkter:

- Tjuven vill vara säker på att du inte är hemma. Han noterar att inga lampor lyser, att persiennerna är fördragna och att krukväxterna slokar.

De tecknen kan du dölja genom att be någon se till huset dagligen. Kanske känner du någon som vill låna huset/lägenheten medan du är borta?

- Andra säkra tecken på din frånvaro är att gräsmattan ser ut som en vildvuxen sommaräng eller att den täcks av ren och orörd snö.

Hjälper du grannen med gräsklippning och snöskottning när han är borta, så hjälper han dig, när du ger dig av.

Minska inbrottsrisken

Idag samverkar grannar också i flerfamiljshus i samarbete med fastig-hetsägaren. Därmed minskar vardags-inbrotten kraftigt i antal och boende- och närmiljön blir vänlig och trivsamt.



- Brevlådan är full av post.

Be grannen ta in posten varje dag, så gör du detsamma när han reser bort.

- Soptunnan står oanvänd och tom.

Be grannen använda din tunna för några av sina sopor.

- Lampor lyser mitt på ljusa dagen.

En timer, som tänder och släcker ljuset därinne, är en billig och bra investering. Ett relä som tänder ytterbelysningen när mörkret faller, är en annan.



Grannsamverkan

Lär känna dina grannar! Hjälps åt att hålla uppmärksamhet på främmande besök i omgivningen. Starta grann-samverkan och meddela polisen.

Polismyndigheten

Så försäkrar sig tjuven om att du är bortrest

Han ringer dig och ber om ursäkt för felslaget nummer, när du svarar.

En nummerpresentatör avslöjar varifrån den okända personen ringer.

Han ringer på dörren och frågar, när du öppnar, efter någon du inte känner.

Sätt in en dörrkikare i dörren och komplettera med dörrspärr. Släpp aldrig in en främling när du är ensam hemma.

Han ringer på dörren och presenterar sig som kontrollant för tele-, energi-, försäkringsbolag eller politiskt parti.

Begär alltid legitimation och studera kortet noga. Notera gärna telefonnumret till den som ställt ut kortet, eller be att få ringa och bekräfta mötet innan du släpper in vederbörande.



Nu vet tjuven att huset är tomt. Hur tar han sig in?

Tjuven tar sig in den lättaste vägen, oftast via fönstret eller genom att bryta upp altandörren.

Låt montera en säkerhetsspanjolett och fönsterlås. I ytterdörren monteras ett godkänt säkerhetslås med hakregel och spärrfunktion på insidan. Ett extralås som komplement till det gamla kan vara ett alternativ men är inte att rekommendera..

Se till att du får ett säkerhetsslutbleck monterat i karmen.

En glasad dörr, eller en med glasruta vid sidan, är lätt att forcera.

En sådan dörr bör gå att spärra från insidan med nyckel, så att den inte går att använda vid flykten (med dina tillhörigheter!).

Trädgården kan vara tjuvens verktygslåda

Bakdörr, balkongdörr, källardörr, verandadörr och garagedörr är alla utmärkta öppningar för inbrotts-tjuven.

Alla dessa dörrar (så kallade "skalskyddsörrar") bör säkras med godkända lås. Det finns bra lösningar för alla typer av dörrar.

Källarfönster och andra lättillgängliga fönster är möjliga ingångar. Glöm inte heller takfönster och takluckor.

Godkända fönsterlås, galler och stålstänger bör användas i dessa fall. Se till att fästa dem ordentligt i karmen!

Stegen som står lutad mot väggen efter senaste målningen...

Lås in den i garaget eller lås fast den med ett hänglås!

Yxan i huggkubben är bra att slå in ett fönster med.

Ta en sväng runt huset innan du reser bort och plocka ihop verktygen och lås in dem!

Fixa den trasiga ytterbelysningen så att inte tjuven får mörker att arbeta ostört i!

Grannen har inte en chans att se någon i mörkret.

Förebyggande åtgärder

Godkända produkter som säkerhetsdörr, gallergrind och inbrottslarm sänker försäkringspremien. Detsamma gäller jordfelsbrytare och brandsläckare.

Försäkringsförbundet



Nu är tjuven inne. Vad stjälar han?

I första hand är det saker som är lätta att sälja och omsätta i pengar: värdepapper, fotoutrustning, stereo, video, TV, mobiltelefoner, datautrustning, verktyg, smycken, konst och antikviteter, det vill säga sådant som finns i de flesta hem.



Dina värdesaker bör märkas!

Skaffa en bankbox för det som är oersättligt. Det bör inte ligga hemma, inte bara för inbrotts- utan också för brandrisken.

Fotografera eller filma hemmets värdesaker och lägg bilderna i bankboxen.

Märk, om möjligt, värdesakerna med ditt personnummer och gör en förteckning över dem, som du också stoppar i bankboxen.



Hör efter med polisen eller försäkringsbolaget om du kan få låna en märkpenna.

Märkning

Märkta föremål är svårare att avyttra. Polisens möjligheter att identifiera föremålen ökar. Märk på varaktigt sätt, med märkpenna, hör efter med polisen eller försäkringsbolaget. Skriv personnummer (privatperson), organisationsnummer (företag) eller bilnummer (för det som tillhör bilen). Sätt upp dekalerna på entrédörr och fönster.

Stöldskyddsföreningen

När tjuven tagit sig in, ska han också ut

Om han tog sig in genom ett fönster, vill han kanske inte ta samma väg ut med godset. Se därför till att sätta dörrarnas öppningsmöjligheter ur funktion genom att aktivera spärrfunktionen i låsstolpen.

En okänd man på väg ut genom grannens fönster gör dig givetvis misstänksam (Grannsamverkan!).

Ta signalement och notera eventuellt bilmärke och registreringsnummer, men ingrip INTE! Larma polisen, notera allt som händer och invänta polisen.

Om du ser någon komma ut från grannens bostad med en TV i famnen och vet att de är bortresta, vad gör du då?

Var vänlig, men misstänksam, och ring om nödvändigt polisen!



Assa 2000 Evo
Hemmabekvämt - bortasäkert

Vi kan hjälpa dig se till att din bostad ger tjuven så stora problem, att han avstår från inbrottsförsök. Rätt säkerhetsutrustning håller hög kvalitet och är lätt att använda.

Se till att låset går att öppna med vred när du är hemma, det finns ingen tid över för att leta efter nycklar i en paniksituation.

Brandvarnare

Vid brand är det rökgaserna som är farliga. Skaffa en – eller flera – brandvarnare, som reagerar på den livsfarliga röken och väcker dig. Kontrollera batteri och funktion med jämna mellanrum. Byt batteri en gång per år.



Utrymningsplan

Gör en utrymningsplan. Låt barnen vara med. Om möjligt, se till att det finns minst två utrymningsvägar från varje sovrum. Se till att det finns vred på dörrarnas insida. Lås aldrig ytterdörren med nyckel när någon är hemma.

Svenska Brandförsvärsföreningen

Olika boende kräver olika lösningar

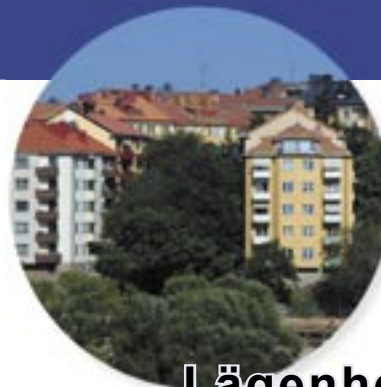

Lägenhet

Säkerhetsråd:

Bekanta dig med grannarna. Byt "bevakningstjänster" med varandra.

Säkra entrédörrarna. Säkra alla fönster på första våningen, balkongfönstren och fönster intill tak på låga byggnader som går att klättra upp på.

Installera dörrkikare och dörrspärr. Säkra garage- och boddörrar med hänglås. Montera lås och fönster-spärrar på balkonger och fönster med fallrisk för barn!

Se till att ha bra belysning utomhus, gärna med rörelsevakt.



Villa



Radhus

Säker ytterdörr

Det vanliga är att ytterdörren har det lås den hade när den sattes in. Det har fungerat utmärkt i alla år.

Men utvecklingen har inte stått stilla på säkerhetsområdet och brottsstatistiken visar helt andra mönster än förr. Kanske har också de föregående ägarna glömt att lämna alla nycklar till er eller förlorat någon?

Nu kan du välja om du vill ha ett eller två lås i dörren.

Ett lås i dörren

Ett tvåfunktionslås i dörren sparar ett hål. De flesta är vana vid att låsa från utsidan och åka, men tvåfunktionslåset ger också möjlighet att först sätta innervredet ur funktion, från insidan och därmed göra det omöjligt för tjuven att ta sig ut den vägen.

Rätt lås uppfyller fordringarna enligt Svensk Standard SS 3079, klass 3 och är av försäkringsbolagen godkänd låsenhet.

Var rädd om dina nycklar!

Vet du hur många nycklar som finns till ditt hus? Har förra ägaren lämnat tillbaka alla? Nyckeln är värdefull!

Köp en nyckelbricka med returadress till polis

Två lås i dörren

Du kan komplettera ditt befintliga lås med ett godkänt tillhållarlås. Det gör det svårare för tjuven att bryta upp dörren.

Ännu fler låspunkter i dörren

Ett flerpunktslås har flera låspunkter längs hela dörrens framkant, vilket gör det ännu svårare för en inbrottsstjuv att bryta upp dörren. Något att tänka på vid köp av ny dörr. Eftermontering i befintlig dörr bör överlåtas till fackman.

En nyckel

Du kan också använda samma nyckel till övriga lås, på vägbom, fritidshus och fönster. Detta kallas för "lika låsning".

eller säkerhetsföretag. Då kan upphittaren lägga den i närmaste brevlåda. Skriv aldrig hemadressen på egen nyckelbricka!

Stöldskyddsföreningen



Speciella ytterdörrar



Altandörr

Altandörren är oftast den som är lättast att forcera för tjuven. Ligger huset undanskymt, är det lätt att ta sig in med en rejäl skruvmejsel utan att det hörs.

Altandörren är också bra att plocka ut tjuvgodset genom. Därför bör den säkras mot "utbrott". Det görs lämpligen med en säkerhetsspanjolett med låsbart handtag där nyckeln tas ur på insidan, eller komplettera befintlig spanjolett med godkänt utanpåliggande altandörrlås.

Pardörrar

Pardörrar har ofta infällt glas. De kan en tjuv lätt slå sönder och ta sig in genom. Sitter det inte ett godkänt lås i par-dörren, kan tjuven enkelt forcera den. Lås och kantreglar är därför särskilt viktiga på denna dörrtyp. Här bör finnas ett lås med hakregel som kopplar ihop dörr och karm.

Kantregeln måste vara godkänd, petsäker och monterat i ett godkänt säkerhetslutbleck.



Kantregel

Låsta fönster?

Fönster

Fönstren är lätta att slå sönder och ta sig in genom. Med låsta fönster tvingar du tjuven att plocka bort varenda glasskärva innan han gör entré. Det tar tid, kan orsaka oväsen och innebära risk för honom att bli avslöjad.

Dörrkarm

Det är viktigt att förankra dörrkarmen ordentligt i väggen, särskilt i höjd med lås och gångjärn. Annars hjälper inget lås i världen.

Karmen ska fästas med långa genomgående karmskruvar, bland annat just ovanför och under låsblecket.

Källarfönster

Källarfönster innebär inga problem för tjuven. Placeringen gör ofta dessutom att tjuven får jobba ostört. Glaset krossas och fönstret öppnas.

Lås på källarfönstren är därför en god investering. Du kan också låta montera galler för källarfönstren, helst på glasets insida. Risken för upptäckt och skärskador får då tjuven att avstå från inbrottsförsök.



Tips!

Många glasningslister skruvas fast. De är förstås lätta att skruva loss och tjuven kan tyst och enkelt lyfta ur glaset. Det förhindrar du genom att sätta envägsskruvar i listerna eller slipa bort spåren i skruvskallarna.

Övrig utrustning

Dörrspärr

Det finns dessvärre besökare som aldrig bör släppas in. Montera därför dörrkikare och dörrspärr. De är enkla att montera och ger god trygghet när du är ensam hemma.

En dörrkedja kan också vara bra, men tyvärr är de ofta svaga. Därför rekommenderar vi en riktig dörrspärr!



Hänglås

Hänglåset är ett bra alternativ när det inte går att montera infällda lås.

Hänglåset bör vara godkänt enligt Svenska Stöldskyddsföreningens norm.

Se till att fästet eller kättingen håller samma klass som hänglåset. Det är viktigt att alla ingående delar är lika starka.



Gångjärn

Vissa dörrar har gångjärn där sprinten kan slås ur eller som går att skruva bort från utsidan. De ska förses med bakkantbeslag som griper in i karmen när dörren stängs och därmed förhindrar att tjuven lyfter bort dörren när sprintarna avlägsnats.



Barnsäkerhet

Barnsäkerhet på fönster och dörrar



Barn är nyfikna. Barn vill gärna kliva upp i fönster för att undersöka eller titta ut. Det är därför viktigt att fönster och balkongdörrar är så säkra att barn inte kan ramla ut.

Där det finns risk för att barn kan skada sig, bör fönster och balkongdörr förses med barnskyddande spärr i både stängt läge (t ex handtags-spärr) och i vädringsläge (t ex ventilationsbeslag).

Det är viktigt att sådana beslag är provade och typgodkända som barnskyddande av Boverket.

Skydd mot fall Fönster och dörr

I utrymmen där barn kan vistas skall öppningsbara fönster och glaspartier vars karmunderkant sitter lägre än 1,8 meter över golvet ha säkerhetsbeslag, spärranordning eller annat skydd som begränsar risken för att barn skall falla ut.

Balkongdörrar och motsvarande skall ha säkerhetsbeslag och spärranordning som hindrar barn från att öppna och passera dörren.

Utdrag ur Boverkets Byggregler



Säkra ditt fritidshus

Undvik, så långt som möjligt, att förvara värdesaker i fritidshuset! Sätt in godkända lås och använd gärna solida, klassade dörrar med bom och hänglås. Låsbara fönster-luckor hindrar både insyn och inbrott.

Det är bra om tjuven inte kan åka bil ända fram till huset.

Privat väg bör förses med låst grind eller vägbom!

Lås inte lådor och skåp! En tjuv bryter lätt upp dem och förstörelsen blir bara större.

Målet är att ge huset ett så starkt "skalskydd" att tjuven anser det alltför mödosamt – och riskfyllt – att bryta sig in.

Säkra lås kan vara vackra

När det gäller att säkra hemmet mot inbrott, kommer utseendet ofta i andra hand. Men visst har utseendet betydelse för valet av lås, handtag och nyckelskylt.

Vi har handtag och vred i flera färger, som harmonierar med de flesta byggnadsstilar. Utbudet av handtag är mycket omfattande.

Din återförsäljare visar dig gärna hela sitt sortiment.



Dörrhandtag

Assa har tillsammans med arkitekten och konstnären Pelle Wester tagit fram en serie dörrhandtag – Epok. Inspiration har vi hämtat i den skandinaviska byggtraditionen från förra sekelskiftet och framåt.

Vi har kombinerat gammal tradition med modern teknik och skapat handtag som passar allt, från gamla renoveringsobjekt till nyproduktion.

Handtagen namnges med det årtal de föddes, från 1899 till 1956.

I Epok-serien finns säkerligen just det handtag som passar i ditt hem.

Assa Epok-serien

Epok 1899
Ferdinand Boberg har ritningarna klara till

Rosenbad. Carl Larsson har just publicerat "Ett Hem" och de första Ford-bilarna rullar i Amerika.



Epok 1905
Jugendperioden har nått sin höjdpunkt. Klemmings centralbad

och Bobergs villa för Ernest Thiel invigs. Epok 1905 har som förebild jugendtidens vanligaste dörrhandtag. Vi har gjort det lite större och lite mer distinkt.



Epok 1930
Stockholmsutställningen öppnar med

Gunnar Asplund som hyllad huvudarkitekt. KFs radhus på Kvarnholmen står klara och Greta Garbo spelar i sin första talfilm.



Epok 1935
Funktionalismen börjar spridas över landet. Slussen

och Katarinahissen står klara i ny dräkt. Paul Hedquists Bromma flygfält, liksom Västerbron invigs. Chrysler Airflow sprider strömlinjeformen.



Epok 1918
Gunnar Asplunds villa Snellman färdigställs. Nils Dardél målar "Den

Döende Dandyn". Den nordiska klassicismen, The Swedish Grace, börjar få ett ansikte.



Epok 1923
20-talsklassicismen växer fram. Stockholms stadshus invigs.

Sven Wallander ritlar på det nya kungstornet, Europas första skyskrapa. Göteborgs konsthall öppnas.



Epok 1949
Vi bygger bostadsområden med stor social ambition, Rosta i Örebro,

Guldheden i Göteborg och Årsta i Stockholm. Första gågatan anläggs i Hökarängen och ifrågasätts starkt. Saab 92 börjar tillverkas i december.



Epok 1956
De fem höghusen vid Hötorget står just

klara, liksom Vällingby Centrum. I februari lanseras Volvo Amazon och Knäppupprevyng sjunger "Sorglösa Brunn".



Assa Nord-serien

Med Nord har vi sökt skapa en serie dörrhandtag som tillsammans täcker 1900-talets olika stilar och epoker.

Vi forskade lite och letade fram ett 50-tal vanligt förekommande handtag, ofta i flera olika utföranden.

Vi valde ut sju stycken. De sju som varit viktigast och som representerar sin epok bäst. Därefter har vi ritat om dem lite, oftast blev de också aningen större. Kort sagt, moderniserade klassiker.

BÅSTAD



Här har vi ett handtag som från början var större och gjort för stora ytterportar, men under tidiga 1900-talet fram till 1930 gjordes det lite mindre och blev mycket vanligt. Det har egentligen ingen utpräglad stil och kom därför att användas både under jugendtiden och nationalromantiken och under en stor del av 20-tals klassicismen. Det passar till "allt" och är sen flera år återigen en storsäljare.

WAXHOLM



Detta handtag fanns i många liknande varianter och var det kanske vanligaste trycket under slutet av 1800-talet. De avslutande knapparna i båda ändrar ger det ett drag av gotik. Därför passade det utmärkt till såväl stadsvåningarna på Strandvägen i Stockholm som till glasverandor och snickarglädje i Waxholm. Kombineras gärna med långskylt.

LIMHAMN



Även den här typen fanns i många varianter redan på slutet av 1800-talet men blev riktigt populärt först på 20-talet och sattes in i mängder av små hyreshus och villor fram till 40-talet. Formen är enkel och självklar och passade bra till nationalromantikens äkthetskrav och 20-talets enkla elegans.

Assa Nord-serien

ENSKEDE



Detta är det typiska egna-hemshandtaget, och prydde de enkla spegeldörrarna i 20-talets villaområden. Det hör hemma bland rödfärg, glasverandor, förstukvistar och småstadsidyll samt i folkhemmets tidiga flerbostadsprojekt.

ÖRESUND



Redan en modern klassiker. Blev de stora internationella arkitekternas favorit under 70- och 80-talet och behåller fortfarande den platsen. Svängen in kommer av att kläderna inte skall fastna, typiskt för den tidens rationella tänkande. Släta dörrar, stora fönster och strama former.

BROMMA



Funktionalismen är här! Ett rör att ta i och en enkel böj, mer funktionellt kan det inte bli. Ritades först till Hjorthagen i Stockholm och blev snabbt typiskt för Bromma och Sveriges alla liknande områden med puts och platta tak. En riktig klassiker.

GÅSHAGA



Enklare kan ett handtag inte bli. Du tar bort allt onödigt och du har Gåshaga. Ett trycke med en design som inte gör något som helst väsen av sig. Det självklara valet till det vi kallar nyfunkis och minimalism.

Så ser du att låset är godkänt

Kontrollera ditt entrélås och hör med försäkringsbolaget om det är godkänt!

Cylinderlås

Låset ska vara försett med en minst 20 mm lång regel.

Nyckeln ska vridas 360° (ett helt varv) för att regeln ska låsa, respektive släppa.

Runda cylindrar på båda sidorna av dörren och märkta med SCD.

Tillhållarlås

Låset ska vara försett med en minst 20 mm lång regel.

FAS 309



Assa 2000 Evo

Hemmabekvämt och bortasäkert.



Låssets delar

Nyckelhålsavstånd / Dornavstånd

Avståndet mellan stolpe och nyckelhålcentrum.

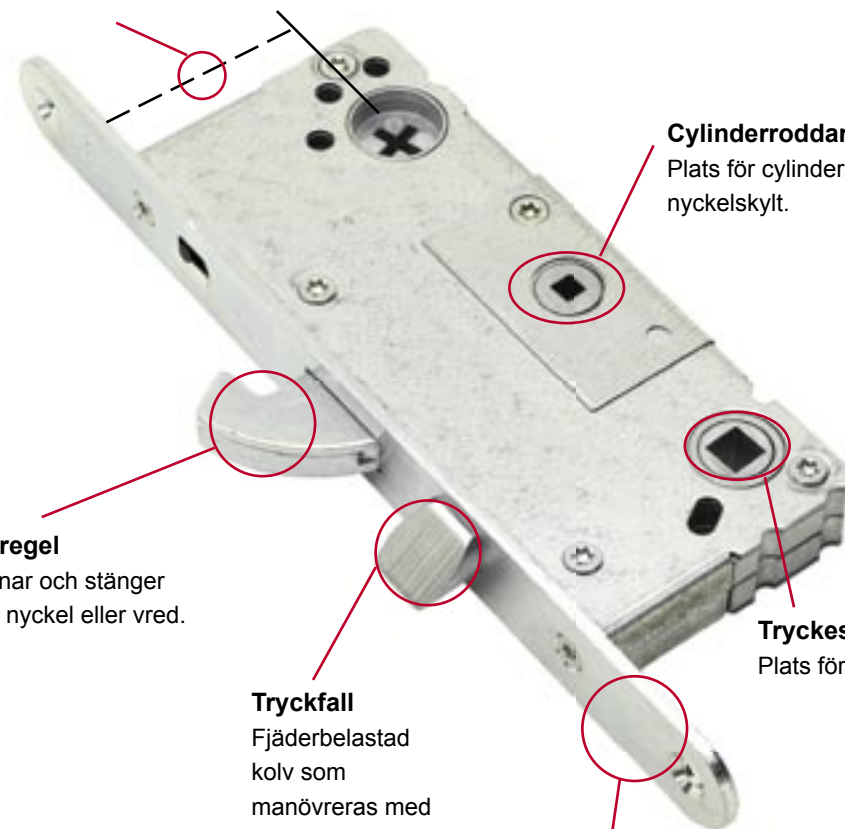

Cylinderroddare

Plats för cylinder, vred eller nyckelskylt.

Hakregel

Öppnar och stänger med nyckel eller vred.

Tryckfall

Fjäderbelastad kolv som manövreras med dörrhandtaget när låset är öppet.

Tryckesroddare

Plats för handtag.

Stolpe

Låssets fasad.

Håller låset på plats i dörrbladet.

Låsen måste, liksom annan teknisk utrustning, skötas om för att fungera väl. Du bör således se till dem då och då. Här följer några tips på hur du förlänger livslängden på dina lås.

Låshus/Spanjolett

Smörj låset ett par gånger om året. Återförsäljaren rekommenderar rätt typ av smörjmedel. Observera att du inte ska smörja tillhållarlåset!



Se också till att dra fast alla skruvar ordentligt.

Cylinder

Smörj också låscylindern vid samma tillfällen. Använd låsspray, inte olja eller fett! Lås som används mycket frekvent, eller är extremt väderutsatta, bör smörjas oftare.

En smörjning strax före vinterns ankomst är att rekommendera. Det förhindrar kondens- och isbildning. Kontrollera också de nycklar som används mycket. De slits och fungerar sämre och bör således bytas.

Gångjärn

Underhållsbehovet varierar med användningsfrekvens, belastning och miljö. Men kontrollera funktionen, smörj och dra fast skruvarna minst en gång per år. Lösa skruvar försämrar dörrens funktion, ökar slitaget och underlättar inbrott.

När gångjärnen används, får de en svart dammbeläggning: Beläggningen förhindras bäst med regelbundet underhåll och smörjning.

Din återförsäljare vet vad som är bäst för dina gångjärn.

Hänglås

Hänglås, i synnerhet de som sitter utomhus, bör smörjas minst två gånger om året. Applicera lättflytande smörjmedel i lås och nyckelhål, dock inte smörjmedel som innehåller grafit.



Fackterm

Annat ord/annan beskrivning

Bakkantsbeslag	Förbinder dörren med karmen på gångjärnssidan.
Behör	Låstillbehör; ex. wc-behör; toalettås.
Cylinderring	Låscylinderns skyddskåpa.
Dornavstånd	Nyckelhålsavstånd.
Dörrförstärkningsbehör	Skyddar låshuset från angrepp.
Dörrkikare	Tittöga för att kontrollera besökare.
Dörrspärr	Begränsar dörrens öppningsmöjlighet.
Dörrtrycke	Dörrhandtag.
Fönsterdörr	Altan-, terrass- eller balkongdörr.
Fönsterspärr	Begränsar fönstrets öppningsmöjlighet.
Hakregel	Låskolv som hakar i karmen.
Hänglåsbeslag	Hänglåsets fästordning i dörr eller lucka.
Kantregel	Säkrar den passiva dörren vid pardörr.
Regel	Rak låskolv.
Skalskyddsdörr	Dörr som leder in i bostaden.
Slutbleck	Håller kolven på plats i karmen.
Spanjolett	Låsskena i fönster och fönsterdörr.
Stolpe	Låshusets synliga del i dörren.
Säkerhetsspanjolett	Spanjolett med hakregel.
Trycke	Dörrhandtag.
Tryckfall	Snedskuren låskolv.
Täckskytt	Döljer gamla urtag. Förskönar utseendet på dörren.
Vred	Handgrepp för öppning av lås.
Ytterdörr	Entrédörr, lägenhetsdörr.
Ytbehandlingar	Täckande och skyddande ytskikt.

Montering av säkerhetslås

Det är inte särskilt svårt att montera ett säkerhetslås.

Om du ska byta befintligt lås är det bara att leta upp ett låshus som passar i det gamla urtaget.

Det finns tabeller i butiken att titta i. Titta på ditt gamla lås och avläs typbeteckningen på dörrens

låsstolpe, till exempel 8765.



Om du ska sätta in nytt lås, notera om dörren är höger- eller vänsterhängd. Detta finns förklarat i schemat på nästa sida.

Allt du behöver av verktyg och mallar finns angivet på låsförpackningen.

Med låsen följer en pappersmall, att tejpa på dörren, som visar var du ska borra hål. Märk ut hålet och borra upp det.

Därefter hugger du ut längs de streckade linjerna med ett stämjärn, monterar låset i dörren, sätter dit nyckelskylten och provar nyckeln i låset.

Sist skruvar du fast säkerhets-slutbleck i karmen. Detta monteras alltså efter det nya låset. Markera var regeln träffar karmen och ta ur för blecket i karmen. Dra fast de skråställda skruvarna som förankrar blecket i karmen.

Se till att de får ordentligt grepp!

Använd godkända produkter

"Godkänd" innebär att produkten provats av Stöldskyddsföreningen enligt fastställda normer samt Svensk Standard och klarat fastlagda krav.

Stöldskyddsföreningen



Fyll i, riv ur, ta med till låsbutiken



Har du en höger- eller vänsterhängd dörr?

Stäng dörren. Ställ dig på den sida av dörren där gångjärnen syns. Sitter gångjärnen till höger, är dörren högerhängd, sitter de till vänster, är den vänsterhängd.

Cylinderbyte

Dörrens tjocklek och låsets placering är de viktigaste uppgifterna inför cylinderbyte:

- Amm dörrtjocklek.
- Bmm avstånd från dörrens *utsida* till centrum av låshuset.
- Cmm avstånd från dörrens *insida* till centrum av låshuset.

- Namnet och numret på det gamla låshuset.....

Byta låshus

Du hittar alla mått på det gamla låshuset.

Om möjligt, tar du det med dig till din handlare. Alternativt tar du följande mått:

- Dmm från dörrens ytterkant till cylinderns (nyckelhålets) centrum.
- Emm är stolpens höjd.
- Fmm är låshusets djup (låshuset måste plockas ut).

- Namnet och numret på det gamla låshuset.....

Byte av spanjolett

- Gmm i totalängd.
- Hmm i handtagshöjd.
- J Dornavstånd 18 25 28 33 40 mm

Antal kolvar:

Typ kilkolv eller hakkolv, samt placering från underkant spanjolett till centrum kolvhål.

- Kmm Kilkolv Hakkolv
- Lmm Kilkolv Hakkolv
- Mmm Kilkolv Hakkolv
- Nmm Kilkolv Hakkolv
(Vid 3 st kolvar, utgår endera mått L eller M.)

- med eller utan överföring för broms.

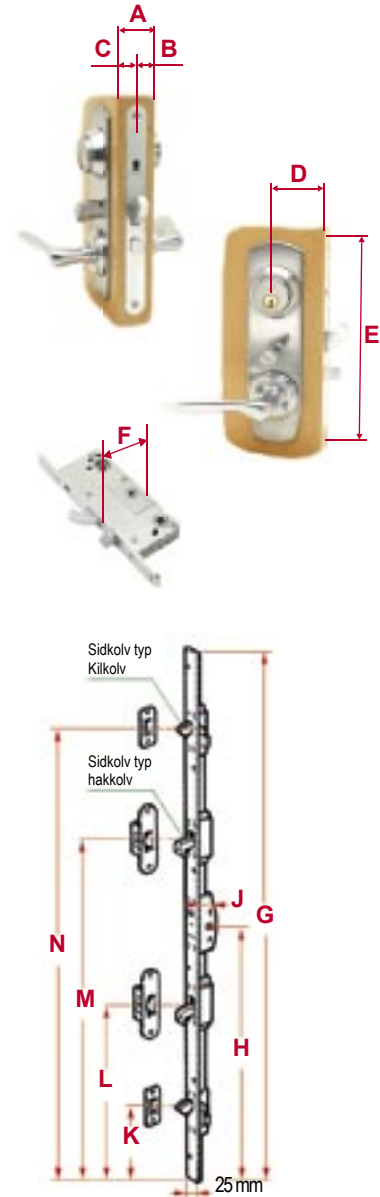

Egna anteckningar

Egna anteckningar

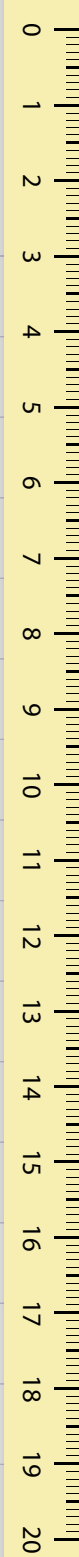



817142



Assa AB är ett företag i ASSA ABLOY-gruppen. Assa AB utvecklar, tillverkar och marknadsför lås- och säkerhetssystem för dörrar och fönster till objekt- och konsumentmarknaden. Produkterna kännetecknas av kvalitet, högsäkerhet och design.

ASSAABLOY-gruppen är världsledande tillverkare och leverantör av lås och tillhörande produkter, avsedda för säkerhet, utrymning och bekvämlighet.

An ASSA ABLOY Group company

Assa AB

Telefon 016-17 70 00
e-post info@assa.se
fax 016-17 70 86
web www.assa.se

ASSA ABLOY